

PRIOCOVER

Mobile Brandschutzabdeckung

Abschottung der Brandgefahr durch Lithium-Ionen Batterien

Für Batterien verschiedener Größen und Formen



PRIOCOVER – Wenn Einfachheit Priorität hat!

Mobile Brandschutzabdeckung zur Abschottung der Brandgefahr durch Lithium-Ionen Batterien



Der wirtschaftliche Erfolg von Unternehmen hängt unter anderem davon ab, dass ein schadenfreier Ablauf des Betriebs gewährleistet ist. Der Brandgefahr im Betrieb kann durch vorbeugende Brandschutzmaßnahmen wirksam begegnet werden. Das trifft in besonderem Maße auch die Lagerung von Lithium-Akkus in Produktions- oder Lagerbereichen. Lithium-Akkus sind hocheffiziente Energiespeicher, die für vielfältige Einsatzbereiche, insbesondere im industriellen Bereich geeignet sind. Neben vielen Vorteilen birgt diese Technologie auch Risiken.

Technische Defekte oder unsachgemäße Behandlung bei der Lagerung, beim Laden und beim Betrieb können schnell zu einem Brand führen.

Vor dem Hintergrund der steigenden Nutzung von Lithium-Ionen Akkus sind einfache Lösungen zur sicheren Lagerung gefragt.

Gefährlich wird es immer dann, wenn Lithium-Akkus ihre gespeicherte Energie unkontrolliert abgibt. Die dabei entstehende, nicht mehr kontrollierbare Kettenreaktion hat einen explosionsartigen Brand zur Folge. Dieser sogenannte „Thermal Runaway“ lässt sich nur schwer beherrschen. Ein einfaches Löschen mit Wasser ist nicht möglich. Der Einsatz von größeren Mengen an Wasser ist aber vorteilhaft um die Auswirkungen abzumildern und ein Übergreifen auf weitere Zellen zu verhindern.

Auszug aus „Allgemeine Sicherheitsregeln Lithium-Batterien (VdS 3103: 2019-06)“



- **Beschädigte oder defekte Lithium-Batterien sind aus Lager- und Produktionsbereichen umgehend zu entfernen und bis zur Entsorgung in sicherem Abstand oder in einem brandschutztechnisch abgetrennten Bereich zwischenzulagern.**

Brandschutztechnische Abschottung von Lithium-Batterien

- Schutz von Produktions- und Lagerbereichen vor den Auswirkungen eines Brandes
- Brandschutztechnische Trennung von Lithium-Batterien gegenüber sonstigem Lagergut
- Separate sichere Lagerung von beschädigten Batterien
- Gezielte Kühlung mit Wasser über optional erhältlichen Anschluss möglich
- Sicheres Aufladen von Batteriesysteme über optional erhältliches Kabelschott

„Lithium-Batterien sind aus Sicht des Sachversicherers potentiell als Gefährdung einzustufen ...“

Carsten Tormöhlen, Allianz Deutschland AG

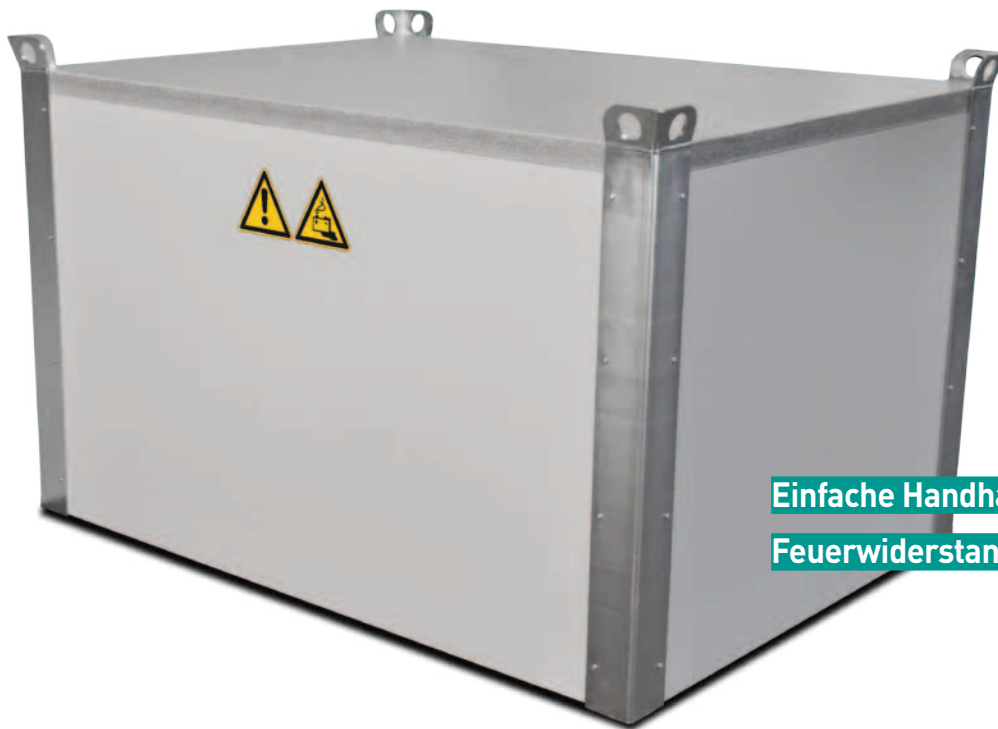

Einfache Handhabung

Feuerwiderstandsfähige Bauweise

PRIOCOVER

Mobile Brandschutzabdeckung

Universell einsetzbares Überstülpgehäuse für einen umfassenden Brandschutz bei einer aktiven oder passiven Lagerung von Lithium-Ionen-Akkus. Das unten geöffnete Gehäuse ist mit stabilen Eckwinkeln versehen. Die Kranösen ermöglichen einen einfachen Transport sowie ein einfaches Einbringen. Das Überstülpen ist auch bei einem beginnenden Brand der Batterien möglich. Die Brandschutzabdeckung besitzt eine Feuerwiderstandsfähigkeit von 90 Minuten.

Funktion

- Nichtbrennbar inkl. Dekoroberfläche, A2-s1,d0
- Feuerwiderstandsfähige Bauweise – Feuerwiderstandsfähigkeit 90 Minuten
- Gutachten einer akkreditierten Materialprüfanstalt
- Für passive und aktive Lagerung geeignet

Anwenderfreundlich

- Einfache Handhabung
- Mobile, einfache Lösung
- Kein zeitaufwendiges Einräumen der Akkus in Sicherheitsschränke
- Einfaches Überstülpen über bestückte Paletten
- Schnelles Einbringen mittels Gabelstapler
- Einfacher Transport mittels Kranösen
- Eckwinkel-Kantenschutz
- Platzsparend, da stapelbar
- Standardgröße zur Abdeckung einer Europalette 1200 x 800
- Abdeckung von Paletten, Auffangwannen oder Gitterboxen
- Platzierung direkt auf vorhandenem Boden

Robust und langlebig

- Massive Bauweise
- Kanten- und Eckschutz
- Hohe Stabilität
- Hohe Oberflächenhärte
- Hohe chemische Beständigkeit
- Kratzfest
- Fleckenunempfindlich
- Einlagiger Wandaufbau – Wandstärke 42 mm

Nachhaltigkeit

- Recyclbar
- Green Building Deklaration nach LEED und DGNB
- Schadstofffrei



Materialeigenschaft

- Baustoff mit beidseitiger Oberflächenbeschichtung, klassifiziert A2 – s1, d0: nichtbrennbar
- Standardoberfläche CPL
- Standardfarbe lichtgrau, ähnlich RAL 7035

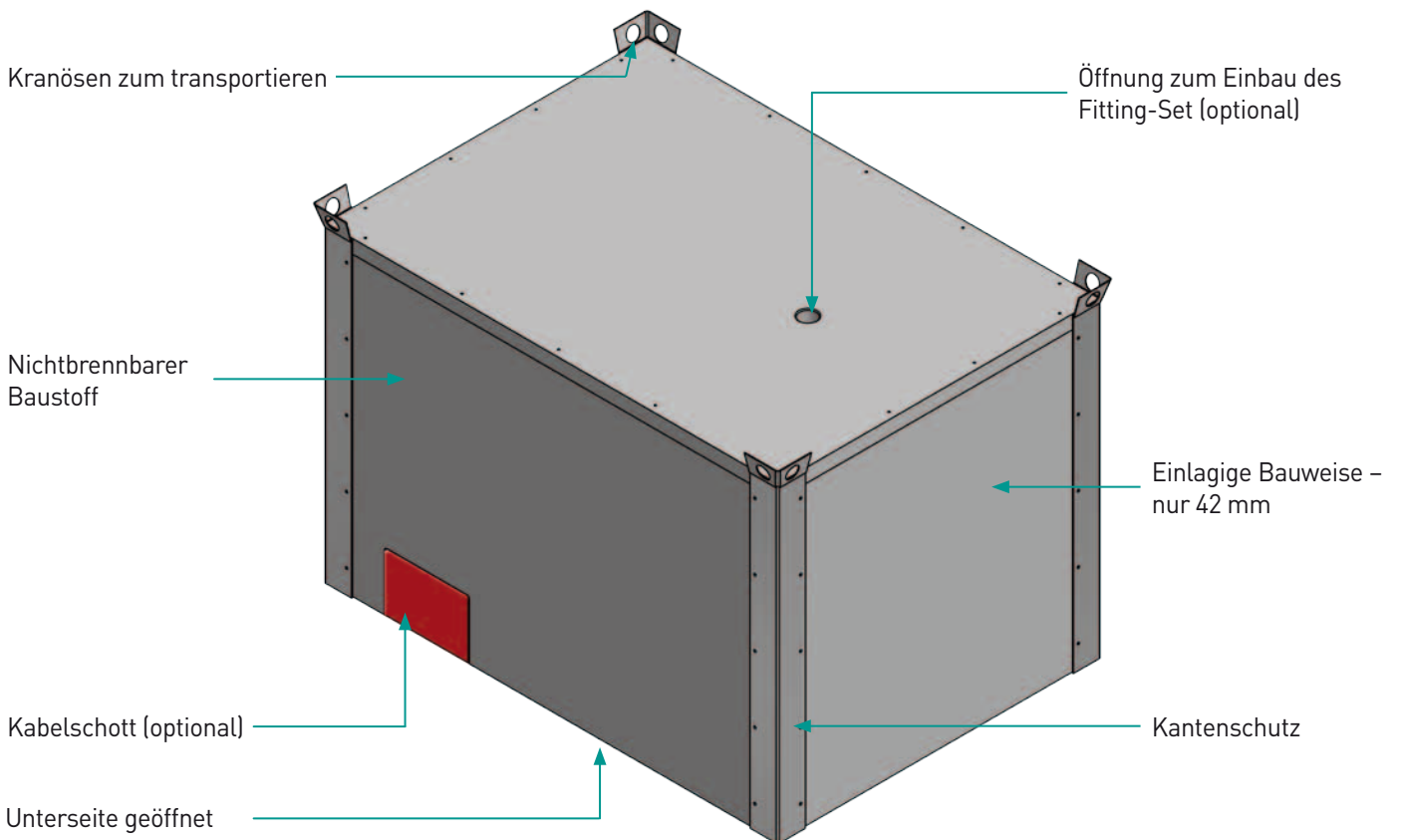
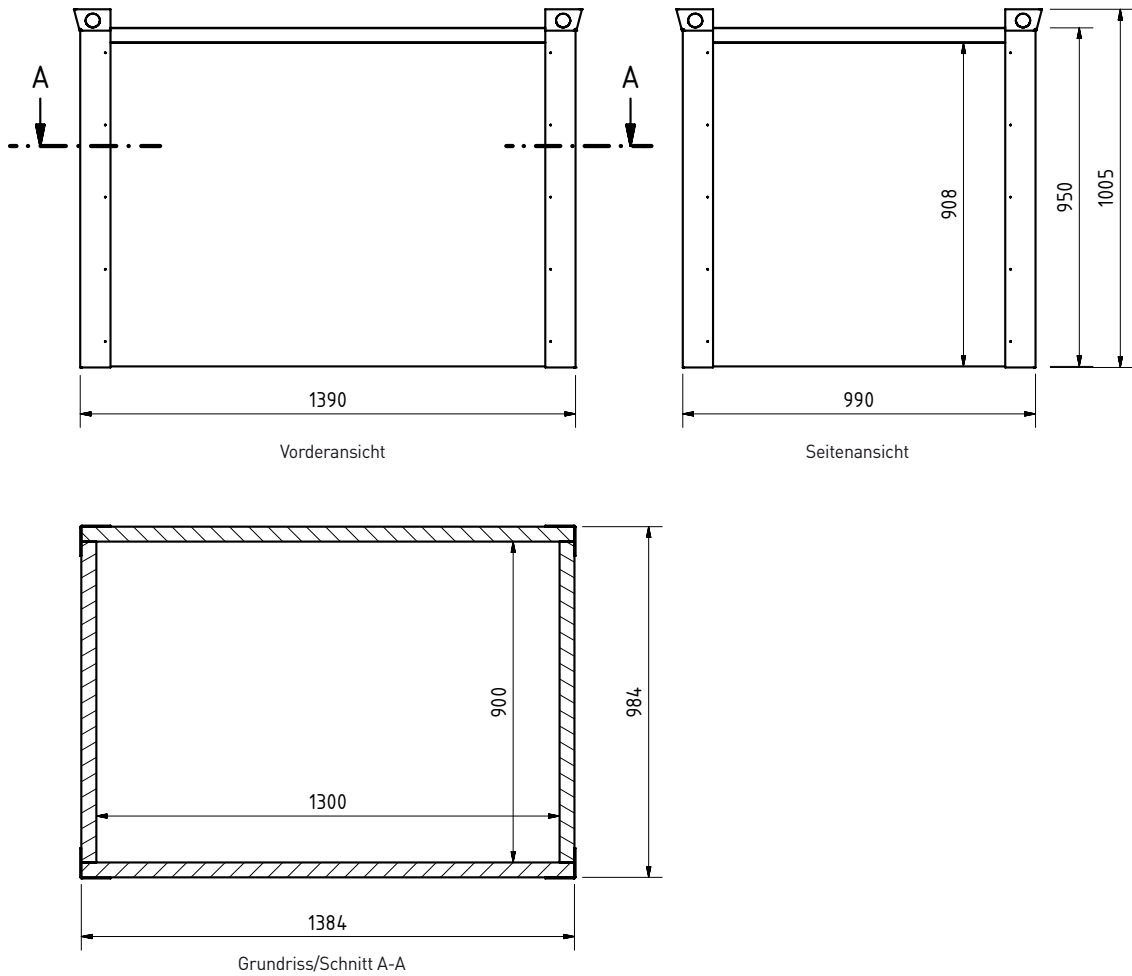
Technische Zeichnung



Artikeltabelle

Art.	 H x B x T mm	 H x B x T mm	 kg	Beschreibung
------	---	---	--	--------------

Standardausführung

PC.138.098.095	908 x 1300 x 900	1005 x 1390 x 990	400	
----------------	------------------	-------------------	-----	--

Weitere Größen auf Anfrage

Ausschreibungstext und aktuelle Preisliste: www.priorit.de



Optionale Ausführungen



PRIOCOVER inklusive Fitting-Set für einen Kühlwasseranschluss



PRIOCOVER inklusive Kabelschott für ein sicheres Laden. Die Ladekabel können auf dem Boden verbleiben. Ein Brand-schutzstein dichtet die Kabel sicher ab.

Art.	 H x B x T mm	 H x B x T mm	 kg	Beschreibung
------	---	---	--	--------------

Optimale Ausführungen

PC.138.098.095.F	908 x 1300 x 900	1005 x 1390 x 990	400	Gehäuse inkl. Fitting-Set
PC.138.098.095.KE	908 x 1300 x 900	1005 x 1390 x 990	400	Gehäuse inkl. Kabelschott
PC.138.098.095.F.KE	908 x 1300 x 900	1005 x 1390 x 990	400	Gehäuse inkl. Fitting-Set und Kabelschott

Weitere Größen auf Anfrage

Zubehör

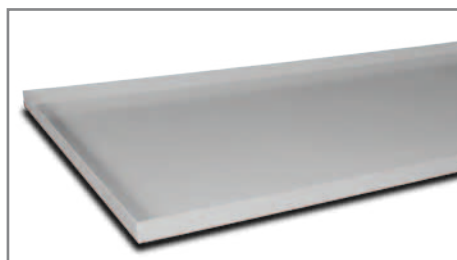

Bodenauffangwanne zur Aufnahme von eventuell entstehenden Leckagen der Batterien/Akkus



Hebe-Set - bestehend aus 2 Rundschlingen und 4 Karabinern für ein einfaches und sicheres Anheben, Transportieren und Absetzen des Überstülpgehäuses

Art.	Beschreibung
------	--------------

Zubehör

PC.RS.SET	Hebe-Set - bestehend aus 2 Rundschlingen und 4 Karabinern
PC.WANNE	Bodenauffangwanne

Einfach – Mobil – Sicher

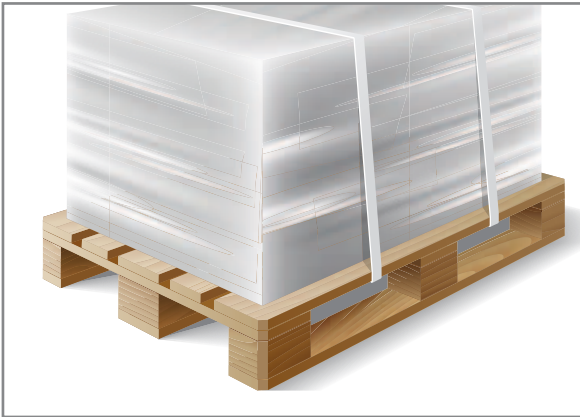

- Lithium-Ionen Batterien können direkt auf einer Palette verbleiben
- Kein aufwendiges Umladen oder Umräumen der Akkus/Batterien in Sicherheitsschränke
- Beschädigte Batterien können auf einer Palette platziert und bis zur Entsorgung sicher gelagert werden.

- Einfacher Transport der mobilen Brandschutzabtrennung mit einem Stapler innerhalb der Lager- und Produktionsbereiche
- Sicheres Anheben mittels Kranösen und optional erhältlichen Rundschlingen.
- Kein Verrücken der Palette erforderlich



- Einfache Platzierung der mobilen Brandschutzabtrennung direkt auf den vorhandenen Hallenboden
- Passgenaues Überstülpen über eine bestückte Palette, Auffangwanne oder Gitterbox
- Standardgrößen für Euro-Palette in den Abmessungen von 1200 x 800 mm

- Platzierung auf dem vorhandenen Hallenboden
- Feuerwiderstandsfähige Bauweise
- Überstülpen auch noch bei einem beginnenden Brand möglich

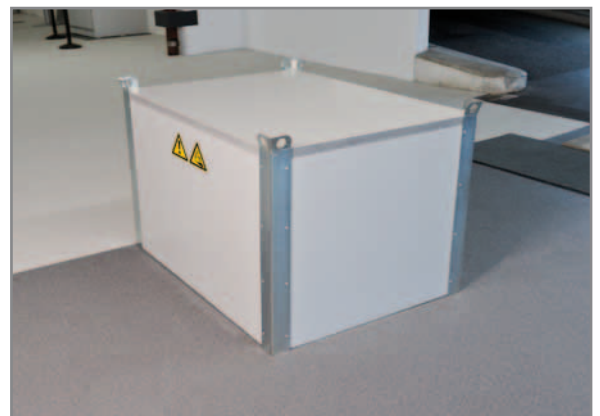

Brandursachen bei Lithium-Batterien

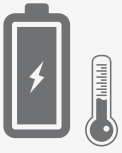

Überhitzung beim Aufladen



Falsche Ladegeräte oder Überladung



Tiefenentladung



Mechanische Beschädigungen



Hohe Umgebungstemperatur

14.06.2019 | www.br.de

Akkus laut Recyclingbetrieb Schuld an Brand in Wörth an der Isar

19.08.2019 | Frankfurter Allgemeine

„Batterien verursachen jede Woche einen Brand“

09.03.2018 | www.tag24.de

Millionenschaden! In Ölbronn-Dürrn fackelte eine Akku-Fabrik ab

Produktion und Sicherheit

Die ISO 9001 Zertifizierung gibt Sicherheit. Alle Prozesse der Entwicklung und Herstellung von PRIORIT Brandschutzprodukten entsprechen international anerkannten Regeln. Darauf können Sie sich verlassen! Das ist sicher!

PRIORIT AG
Technologiepark Hanau
Margarete-von-Wrangell-Straße 23
D-63457 Hanau-Wolfgang

Telefon: +49 6181 3640-0
Telefax: +49 6181 3640-210

info@priorit.de
www.priorit.de

